

Softclose*Comfort*

Parallel-Abstell-Schiebe-Beschlag (PAS)

- Ⓧ **Wartungs- und Bedienungsanleitung**
- Ⓤ Maintenance and operating instructions
- Ⓧ Manuel de maintenance et de service
- Ⓝ Onderhouds- en Bedieningsinstructie
- Ⓡ Istruzioni di manutenzione/comando
- Ⓧ Manual de mantenimiento/servicio
- Ⓡ Bakım/Kullanım Talimatları
- Ⓧ Instrukcja konserwacji/obsługi
- Ⓡ Руководства по эксплуатации/руководства по техническому обслуживанию

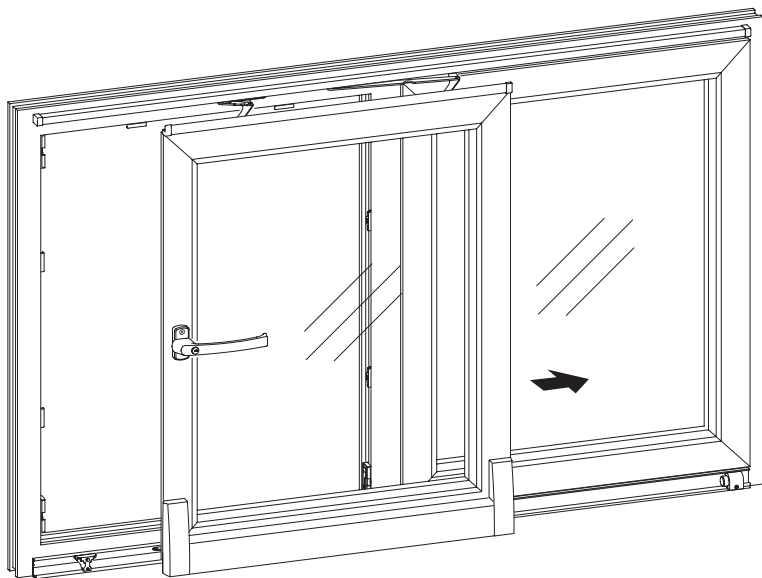

- Ⓧ Montageanleitung?
- Ⓤ Mounting instructions?
- Ⓧ Instructions de montage?
- Ⓝ Montage handleiding?
- Ⓡ Istruzioni di montaggio?
- Ⓧ Instrucciones de montaje?
- Ⓡ Montaj talimatı?
- Ⓧ Instrukcja montażowa?
- Ⓡ Инструкция по монтажу?



(D) WICHTIGER HINWEIS!

Diese Anleitung richtet sich an Endanwender und Fensterfachbetriebe. Lassen Sie alle nachfolgend beschriebenen Wartungsarbeiten gemäß dieser Anleitung **einmal jährlich** und ausschließlich von einem Fensterfachbetrieb durchführen.

Diese Anleitung ist nur gültig in Verbindung mit den Dokumenten

- "Vorgaben und Hinweise für Endanwender (VHBE)",
- "Vorgaben/Hinweise zum Produkt und zur Haftung (VHBH)".

Als Endanwender erhalten Sie diese Informationen durch Ihren Verarbeiter/Bauherren.

Beide Dokumente finden Sie auch im Internet unter: "www.feba.de".

(GB) IMPORTANT NOTE!

These instructions are intended for end users and professional window installation companies. Have all maintenance steps described below performed **once a year** following these instructions and by a professional window installation company only.

This instruction is only valid in connection with the documents

- „Requirements/instructions for end-users (VHBE)",
- „Requirements/instructions on the product and on liability (VHBH)".

As an end-user you must have got the information about the content from the profile manufacturer/construction company. Both documents you'll find in the World Wide Web under the address: "www.feba.de".

(F) REMARQUE IMPORTANTE!

Cette instruction s'adresse au consommateur final et au spécialiste des fenêtres. Tous les travaux d'entretien décrits ci-après dans cette instruction doivent être confiés **une fois par an** à un spécialiste des fenêtres exclusivement.

Cette instruction est seulement valable en connexion avec les documents:

- „Cahier des charges et indications pour les utilisateurs finaux (VHBE)",
- „Cahier des charges/Indications sur le produit et la responsabilité (VHBH)".

Comme utilisateur final vous recevrez les informations par votre producteur du profil/société de construction.

Vous trouverez les documents aussi dans l'internet: „www.feba.de".

(NL) BELANGRIJKE AANWIJZING!

Deze handleiding is bedoeld voor eindgebruikers en vakbedrijven voor ramen. Laat alle hieronder beschreven onderhoudswerkzaamheden conform deze handleiding **één keer per jaar** en uitsluitend door een vakbedrijf voor ramen uitvoeren.

Deze handleiding is alleen geldig in combinatie met de documenten

- „Vereisten en instructies voor de eindverbruiker (VHBE)",
- „Vereisten van/aanwijzingen voor het product en de aansprakelijkheid (VHBH)".

Als eindgebruiker krijgt u deze informatie door uw verwerker/bouwheer.

Beide documenten kunnen ook worden gevonden op het internet onder: „www.feba.de".

(I) IMPORTANTE ACCENNO!

Il presente manuale è destinato agli utilizzatori finali ed ai serramentisti specializzati. Far eseguire tutti gli interventi di manutenzione di seguito descritti **una volta all'anno** attenendosi a quanto specificato nel manuale e rivolgendosi esclusivamente ad un serramentista specializzato.

Queste istruzioni sono valide solo in connessione con i documenti

- „Disposizioni e note per l'utente finale (VHBE)",
- „Indicazioni/avvertenze sul prodotto e sulla responsabilità (VHBH)".

Come consumatore finale Lei riceve queste informazioni dal Suo produttore/costruttore.

Troverà entrambi i documenti anche su internet, sul sito: „www.feba.de".

(E) INDICACIÓN IMPORTANTE!

Estas instrucciones están dirigidas a usuarios finales y empresas especializadas en ventanas. Encargue la realización de todos los trabajos de mantenimiento descritos a continuación según estas instrucciones **una vez al año** y exclusivamente a una empresa especializada en ventanas.

Esta instrucción es sólo válida en combinación con los documentos

- „Disposiciones y notas para el usuario final (VHBE)",
- „Indicaciones/advertencias sobre el producto y la responsabilidad (VHBH)".

Como usuario final recibirá estas informaciones a través de su carpintero.

Ambos documentos pueden encontrarse también en Internet en „www.feba.de".

(TR) ÖNEMLI NOT!

Bu yönetmelik sadece dökümantasyonlarla birlikte geçerlidir. Bu Talimat sadece son kullanıcılara ve uzman pencere işletmelerine yöneliktir. Aşağıda yazılı bakım çalışmalarını bu Talimata uygun olarak **yılda bir defa** ve sadece uzman bir pencere işletmesine yaptırın.

- „Son Kullanıcılar için Bilgiler ve Açıklamalar (VHBE)",
- „Ürüne ve Sorumluluğa İlikin Bilgiler/Açıklamalar (VHBH)".

Son kullanıcı olarak bu bilgilere ürünü işleyen ya da inşaat sahibinden ulaşabilirsiniz.

Her iki dökümantasyona da „www.feba.de" altındaki adresten ulaşabilirsiniz.

(PL) WAŻNA WSKAZÓWKA!

Niniejsza instrukcja skierowana jest do użytkownika końcowego i zakładów specjalistycznych montażu okien. Wszystkie opisane poniżej prace konserwacyjne muszą być wykonane zgodnie z niniejszą instrukcją **raz w roku** i wyłącznie przez zakład specjalistyczny montażu okien.

Powyższa instrukcja ważna jest tylko z wymienionymi dokumentami

- „Wytyczne/wskazówki dla odbiorcy końcowego (VHBE)“,
- „Wytyczne/wskazówki dotyczące produktu i odpowiedzialności (VHBH)“.

Odbiorca końcowy winien otrzymać powyższe dokumenty od producenta lub dealera okien. Na stronie „www.feba.de“ są one do pobrania.

(RUS) Важное примечание!

Данная инструкция адресована конечному потребителю и фирмам по установке окон. Описанные ниже работы по техобслуживанию согласно этой инструкции должны выполняться **раз в год** и исключительно специалистами фирмы по установке окон.

Это руководство действительно только в сочетании со следующими документами

- “Данные и указания для конечных пользователей (VHBE)”,
- “Данные и указания по изделию и ответственности (VHBH)”.

Как конечный пользователь Вы получите эту информацию от переработчика/застройщика. Вы найдёте оба документа также в интернете: “www.feba.de”.



- (D) Die Endanschläge dienen zur Begrenzung der Öffnung und dürfen nicht zum abrupten Stoppen des Schiebeflügels verwendet werden. **Materialschaden!**
- (GB) The buffers are in charge to limitate the opening width. Do not use them to stop the sliding sash abrupt. **Material damage!**
- (F) Les butées d'arrêt servent à la limitation d'ouverture et ne doivent pas être utilisés à l'arrêt brusque de l'ouvrant coulissant. **Dommages de matériel!**
- (NL) De eindaanslagen dienen ter begrenzing van de opening en mogen niet als plotselinge stoppen van de deur gebruikt worden. **Materiaalschade!**
- (I) I fine corsa sono semplici elementi di delimitazione di apertura e non devono essere utilizzati per il blocco anta forzato e improvviso. **Può provocare danni al serramento.**
- (E) Los topes son los encargados de limitar la anchura de apertura. No deben utilizarse para parar la hoja corredera abruptamente. **El material se dañaría!**
- (TR) Bu malzeme belli sınırlar dahilinde çalışıyor, ve kanatları değiştirip hareket ettirirken ani bir şekilde bu sınırları zorlamak, durdurmaya çalışmak **malzemeye zarar verir!**
- (PL) Końcowe ograniczniki uchyłu służą do zastopowania i uchylenia skrzydeł jezdnych. Zbyt energiczne użycie klamki może przyczynić się do **uszkodzenia materiału.**
- (RUS) Конечные упоры служат для ограничения открытия и не могут использоваться для резкой остановки створки во время сдвига, в противном случае это может привести к **материальному ущербу.**

- (D) Bedienung
- (GB) Operation
- (F) Utilisation
- (NL) Bediening
- (I) Uso
- (E) Operación
- (TR) Kullanım
- (PL) Obsługa
- (RUS) Эксплуатация

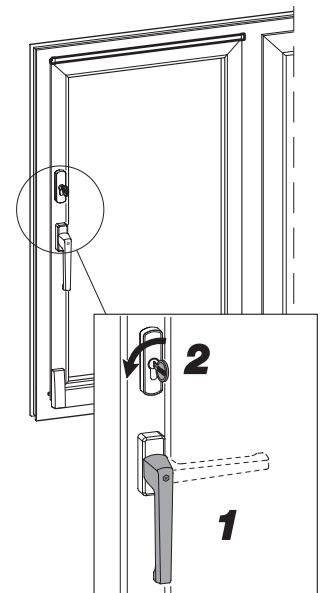
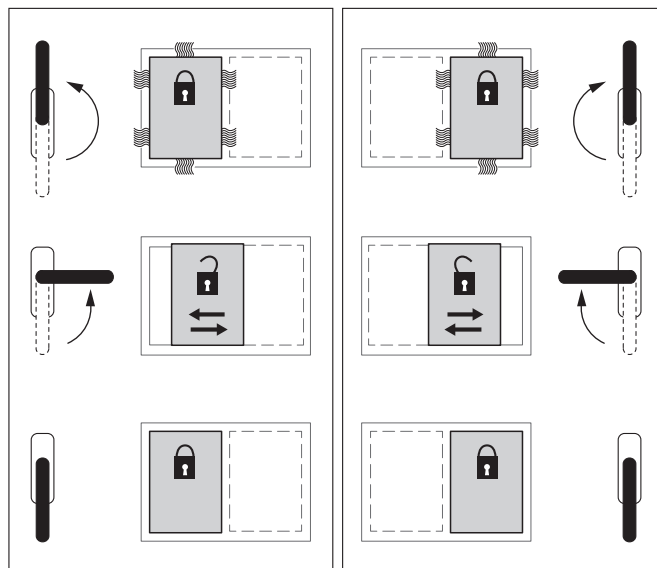

- Ⓓ Monteur
- Ⓖ Technicians
- Ⓕ Monteurs
- Ⓝ Monteurs
- Ⓘ Montatori
- Ⓔ Servicio Técnico
- Ⓣ Montajcılar
- Ⓟ Montażysta
- Ⓡ Монтажников

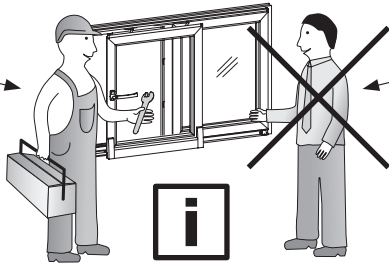

- Ⓓ Endanwender
- Ⓖ End user
- Ⓕ Utilisateurs finaux
- Ⓝ Eindgebruiker
- Ⓘ Utilizzatore finale
- Ⓔ Usuario final
- Ⓣ Son kullanıcı
- Ⓟ Odbiorca końcowy
- Ⓡ Конечный пользователь



- Ⓓ Nur Monteur!
- Ⓖ Only service technicians!
- Ⓕ Seulement par les monteurs!

- Ⓝ Alleen door monteurs!
- Ⓘ Solo montatori!
- Ⓔ Sólo Servicio Técnico!

- Ⓣ Yalnız montajcılar!
- Ⓟ Tylko montażysta!
- Ⓡ Только для монтажников!



- Ⓓ **WARNUNG!** Ⓖ **WARNING!** Ⓕ **AVERTISSEMENT!** Ⓝ **WAARSCHUWING!**
- Ⓘ **AVVERTIMENTO!** Ⓔ **ADVERTENCIA!** Ⓣ **UYARI!** Ⓟ **OSTRZEŻENIE!**
- Ⓡ **Предупреждение!**

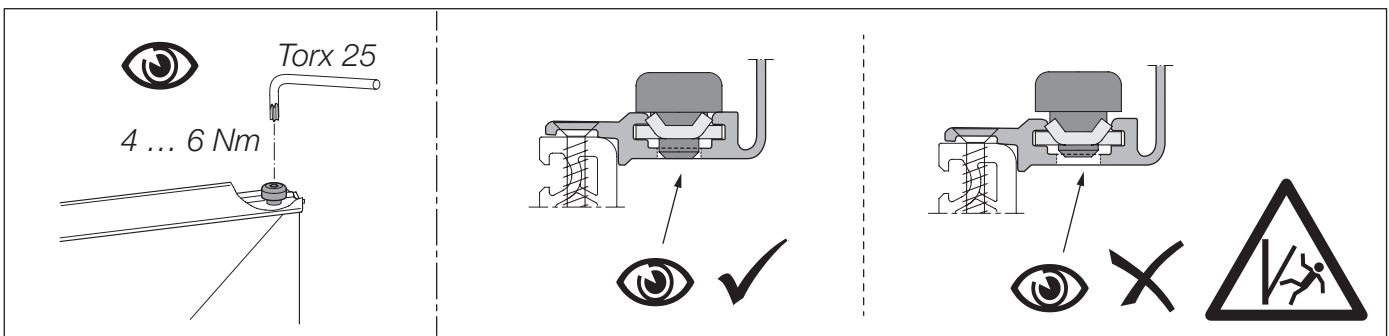

- Ⓓ Endanwender
- Ⓖ End user
- Ⓕ Utilisateurs finaux

- Ⓝ Eindgebruiker
- Ⓘ Utilizzatore finale
- Ⓔ Usuario final

- Ⓣ Son kullanıcı
- Ⓟ Odbiorca końcowy
- Ⓡ Конечный пользователь

			...
1x	1x	1x	...

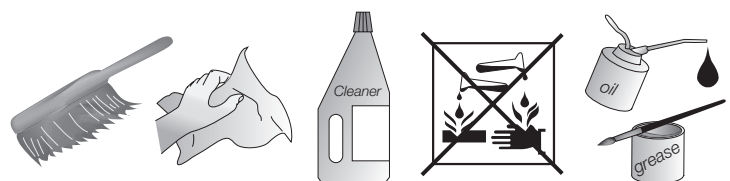

- Ⓓ Schmierstellen
- ⒼⒷ Greasing points
- Ⓕ Points de graissage
- ⒶⒾ Onderhoud
- Ⓘ Punti di ingrassaggio
- Ⓔ Puntos de engrase
- ⒹⒶ Ya lanması gereken yerler
- ⒶⒾ Punkty smarowania
- ⒶⒾ Места смазки

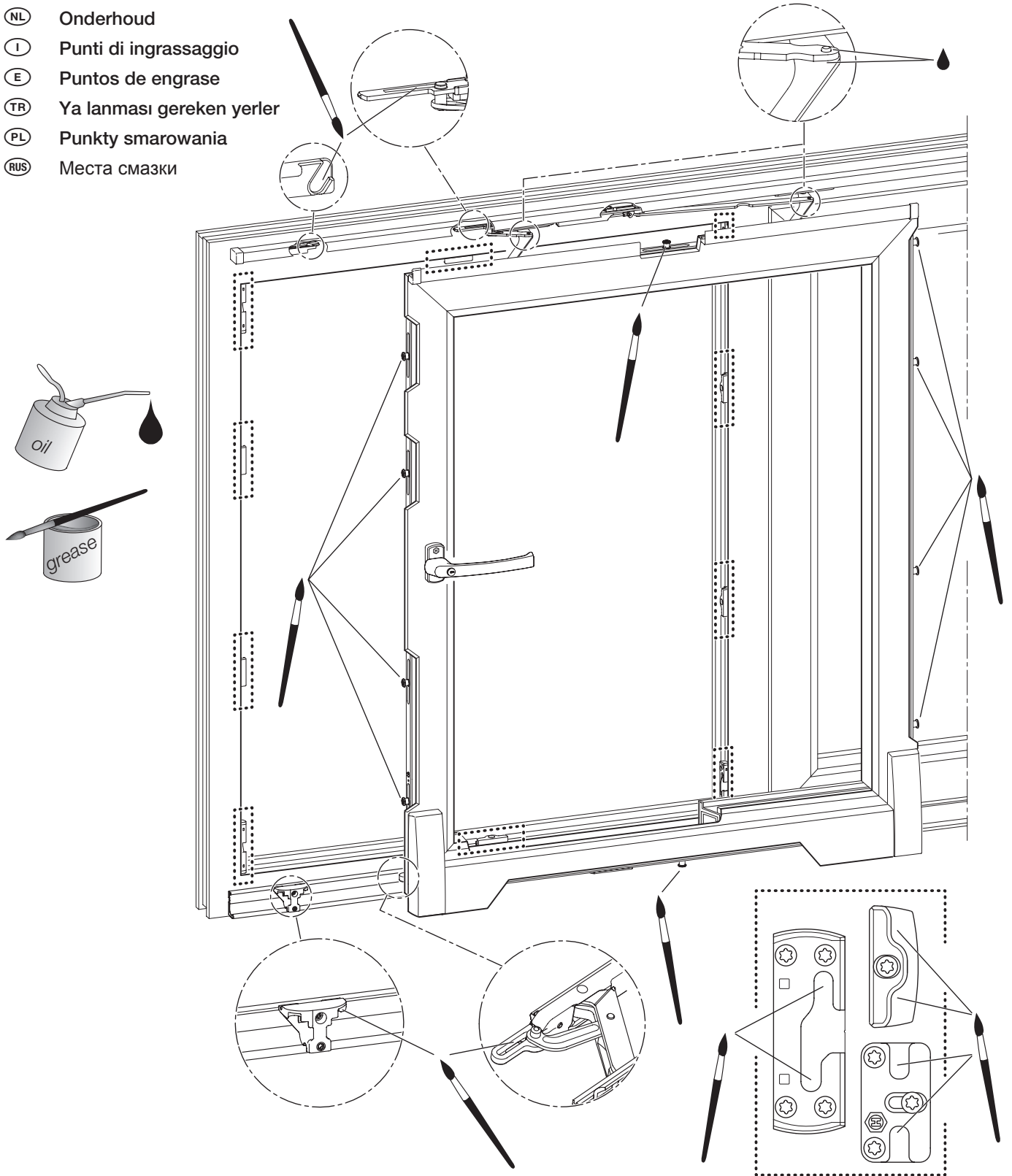

- | | | |
|--------------------------------------|---------------------------------|----------------------------------|
| Ⓓ Nur Monteurs! | Ⓝ Alleen door monteurs! | Ⓙ Yalnız montajcılar! |
| Ⓖ Only service technicians! | Ⓢ Solo montatori! | Ⓟ Tylko montażyści! |
| Ⓕ Seulement par les monteurs! | Ⓔ Sólo Servicio Técnico! | Ⓡ Только для монтажников! |

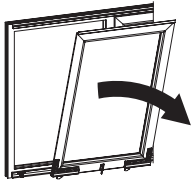

A - B - C - D - E - F

- Ⓓ Aushängen des Flügels
- Ⓖ Removing of sash
- Ⓕ Enlèvement du vantail
- Ⓝ Verwijderen van de vleugel
- Ⓢ Sganciamento dell'anta
- Ⓔ Descuelgue de la hoja
- Ⓙ Kanadın çıkarılması
- Ⓟ Zdejmovanie skrzydła
- Ⓡ Демонтаж створки

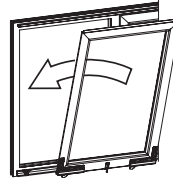

F - E - D - D1 - C - B - A

- Ⓓ Einhängen des Flügels
- Ⓖ Hanging of sash
- Ⓕ Accrochage du vantail
- Ⓝ Inhangen van de vleugel
- Ⓢ Aggancio dell'anta
- Ⓔ Colocación de la hoja
- Ⓙ Kanadın takılması
- Ⓟ Zawieszenie skrzydła
- Ⓡ Монтаж створки

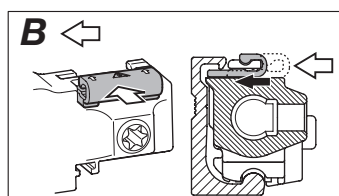
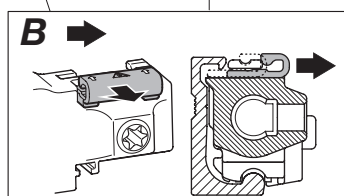
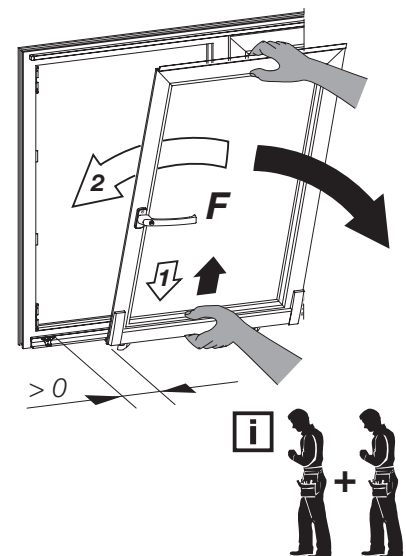
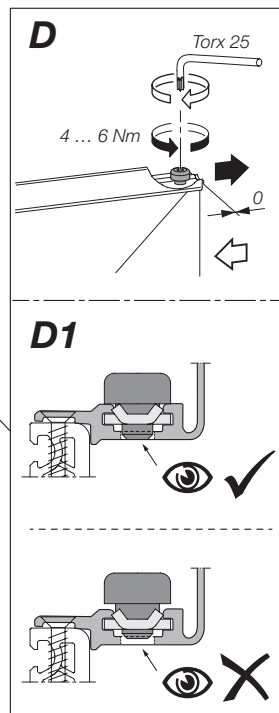
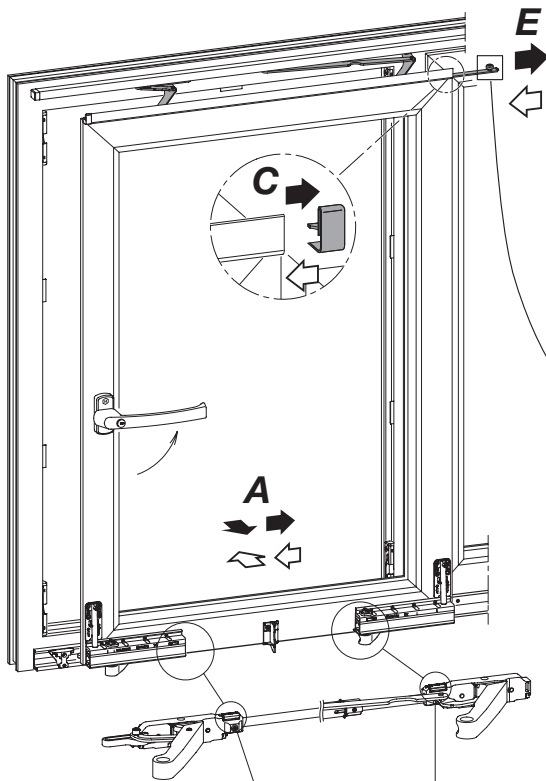

- (D) Nur Monteur! (NL) Alleen door monteurs! (TR) Yalnız montajcılar!
 (GB) Only service technicians! (I) Solo montatori! (PL) Tylko montażysta!
 (F) Seulement par les monteurs! (E) Sólo Servicio Técnico! (RUS) Только для монтажников!

- (D) Einstellen der Anschlagteile
 (GB) Adjustment of buffers
 (F) Positionnement des butées d'arrêt
 (NL) Instellen van de aanslagbuffers
 (I) Regolazione dei fine corsa
 (E) Ajuste de los topes
 (TR) Çakma parçalarının hazırlanması
 (PL) Regulacja odbojników
 (RUS) Установка упоров

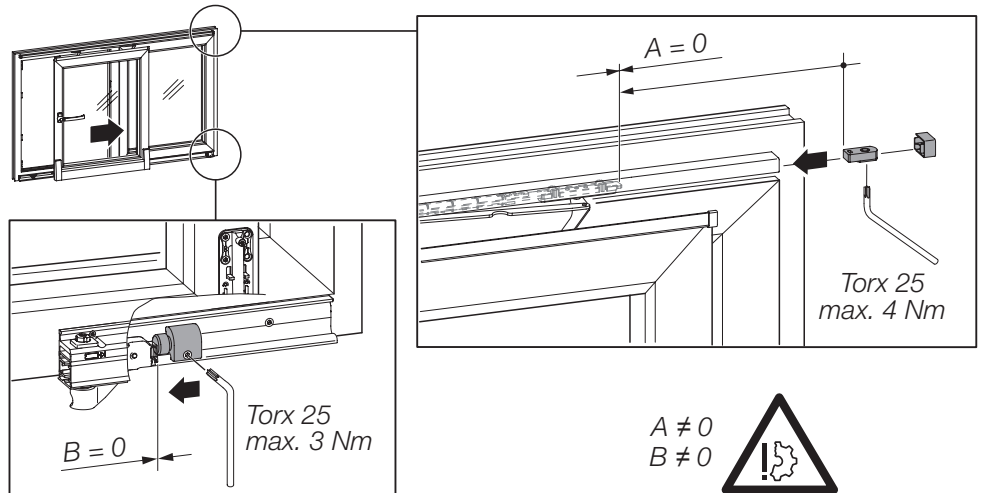

- (D) Einstellen der Überschlaghöhe
 (GB) Adjustment of overrebate height
 (F) Ajustage de la hauteur de recouvrement
 (NL) Instellen van de overslag grote
 (I) Regolazione altezza battuta
 (E) Ajuste de la presión de cierre
 (TR) Tahmini yüksekliğin ayarlanması
 (PL) Regulacja docisku przylgi
 (RUS) Установка высоты наплава

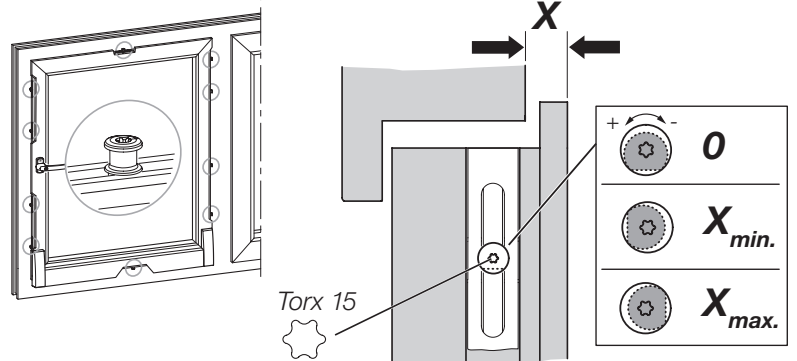

- (D) Einstellen der Verstärkungsteile
 (GB) Alignment of support arms
 (F) Ajustage des bras de support
 (NL) Instellen versterkingsdeel
 (I) Regolazione dei rinforzi
 (E) Colocación de las piezas de refuerzo
 (TR) Lave parçaları ayarlama
 (PL) Regulując elementem wzmacniającym
 (RUS) Регулировка усилителей кареток

- A - Einlaufen erleichtern
 B - Auslaufen erleichtern
 A - to facilitate the run in of sash
 B - to facilitate the run out of sash
 A - Pour faciliter l'entrée du vantail
 B - Pour faciliter la sortie du vantail
 A - Inlopen (van de vleugel) wordt lichter
 B - Uitlopen (van de vleugel) wordt lichter
 A - Facilitare rientro anta
 B - Facilitare uscita anta
 A - Facilitar la entrada (de la hoja)
 B - Facilitar la salida (de la hoja)
 A - Kanadın kapanmasını kolaylaştırma
 B - Kanadın açılmasını kolaylaştırma
 A - Ułatwiamy wsuwanie skrzydła
 B - Ułatwiamy wysuwanie skrzydła
 A - облегчение заведения створки в раму
 B - облегчение выведения створки из рамы

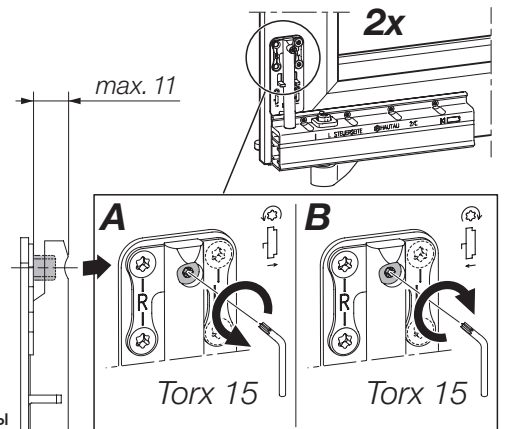

- | | | |
|--------------------------------------|---------------------------------|----------------------------------|
| Ⓓ Nur Monteure! | Ⓐ Alleen door monteurs! | Ⓙ Yalnız montajcılar! |
| Ⓖ Only service technicians! | Ⓡ Solo montatori! | Ⓟ Tylko montażyści! |
| Ⓕ Seulement par les monteurs! | Ⓔ Sólo Servicio Técnico! | Ⓡ Только для монтажников! |

- | | |
|---|-------------------------------------|
| Ⓓ | Horizontales Ausrichten des Flügels |
| Ⓖ | Horizontal alignment of sash |
| Ⓕ | Alignement horizontal du vantail |
| Ⓐ | Horizontaal stellen van het raam |
| Ⓡ | Regolazione orizzontale dell'anta |
| Ⓔ | Alineamiento horizontal de la hoja |
| Ⓙ | Kanadın yatay hazırlanması |
| Ⓟ | Wypoziomowanie skrzydła |
| Ⓡ | Горизонтальная установка створки |

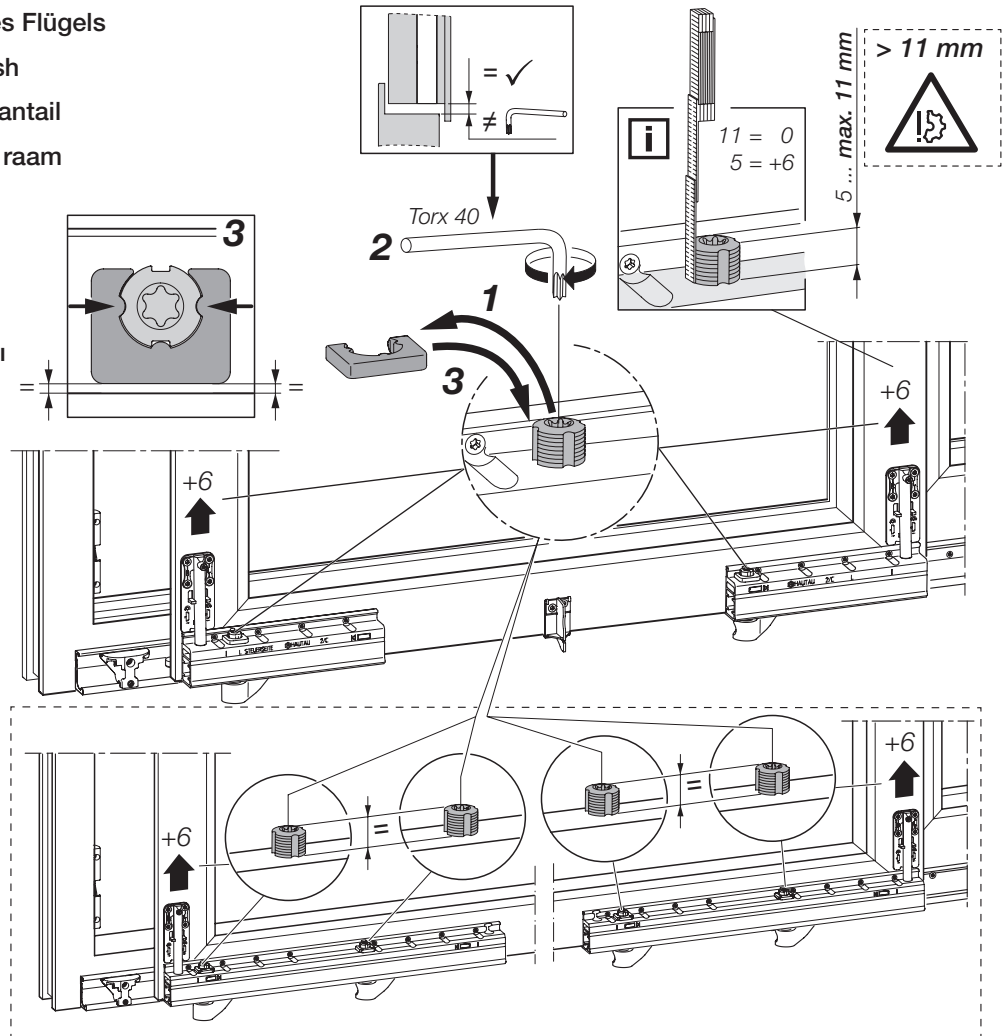

- | | |
|---|---------------------------------------|
| Ⓓ | Ausrichten der Laufwerke |
| Ⓖ | Alignment of bogies |
| Ⓕ | Alignement des chariots |
| Ⓐ | Verstellen van de loopwagens |
| Ⓡ | Regolazione dei carrelli |
| Ⓔ | Alineamiento de los carros |
| Ⓙ | Arabalari ayarlamak |
| Ⓟ | Równoległe ustawienie wózków jezdnych |
| Ⓡ | Установка кареток |

