

journal

FeBa

Juni 2009

Öffnen Sie neue  
Perspektiven mit dem  
**FeBa**  
**Faltschiebesystem**



## Inhaltsverzeichnis

Seite 3	Vorwort
Seite 3	Mitarbeiter feiern Jubiläum
Seite 4	Ruheständler verlassen FeBa nach vielen Jahren
Seite 4	Das erste FeBa-Kickerturnier
Seite 5	Wohnungseinbruch – steigende Zahlen in der Kriminalstatistik
Seite 6	Lärmbelastung in Deutschland
Seite 7	Neue EnEv 2009
Seite 7	FeBa Energieberater Gutscheine
Seite 8	Das FeBa Faltschiebesystem
Seite 9-10	Kurzmeldungen
Seite 11	FeBa Seminare für den täglichen Erfolg
Seite 12	Seminarprogramm 2009

## Sehr geehrte FeBa-Partner, sehr geehrte Bauherren,

wir freuen uns, Ihnen die neue Ausgabe des FeBa-Journals vorzustellen, mit vielen Neuigkeiten aus dem Hause FeBa.

Unser Anliegen ist es, Sie ständig über aktuelle Themen zu informieren, und so präsentieren wir Ihnen in dieser Ausgabe des FeBa-Journals Neuigkeiten zur anstehenden Verschärfung der Energieeinsparverordnung, Trends zum Thema Schallschutz sowie aktuelle Zahlen der Kriminalpolizei zu Wohnungseinbrüchen. Seien

Sie also gespannt auf einige nützliche Hinweise, die Ihnen entscheidende Vorteile im Verkauf bieten.

In ständig wechselnden wirtschaftlichen Verhältnissen konnten wir stets

ein verlässlicher und starker Partner für Sie sein. Mit neuen Serviceleistungen, innovativen Produkten und einer starken Mannschaft gelingt es uns, selber die Verhältnisse für den Erfolg zu schaffen. Nutzen Sie die aktuellen Chancen

für den erfolgreichen Verkauf von FeBa Fenstern und Türen. Die Rahmenbedingungen mit dem Konjunkturpaket II der Bundesregierung, der Energieeinsparverordnung und der Förderung von energetischen Sanierungen sind Steilvorlagen für Sie. Nutzen Sie zudem unsere Qualifizierungsangebote für Ihre Mitarbeiterinnen und Mitarbeiter, die innovativen Produkte von FeBa sowie zahlreiche Werbemittel und Serviceleistungen.

Wir werden Sie auch in Zukunft mit Tatkraft unterstützen und freuen uns weiterhin auf eine gute und erfolgreiche Partnerschaft gemeinsam mit Ihnen.

Herzlichst,

Ihre Geschäftsleitung



## Mitarbeiter feiern Jubiläum



### 10 Jahre

#### 01. Februar

Frank Schuhen  
Marek Dzimbala

#### 22. März

René Neuser

#### 06. April

Erik Wiederstein

#### 03. Mai

Rainer Henk

#### 10. Mai

Matthias Schmenn

### 25 Jahre



Am 4. Juni 25 Jahre bei FeBa:  
Jörg Gustke

## Ruheständler verlassen FeBa nach vielen Jahren

Einige FeBa Mitarbeiter werden wir in Zukunft sehr vermissen, da wir sie in den vergangenen Wochen in den wohl verdienten Ruhestand verabschiedet haben.



Frau Uschi Drowing (links) hat in den vergangenen 9 Jahren jeden Besucher und Mitarbeiter im Hause FeBa an der Zentrale freundlich empfangen und ist nun in den Ruhestand gegangen. Auch Frau Fischer (rechts) hat sich als langjährige Kollegin in der Lohn- und Finanzbuchhaltung nach 17 Jahren in den Ruhestand verabschiedet.



Die Nachfolgerin von Frau Drowing, Frau Schlosser, wurde bereits eingearbeitet und freut sich auf die neuen Aufgaben im Hause FeBa. Ab sofort werden alle Besucher und Anrufer durch sie begrüßt.



Für den Bereich der Lohn- und Finanzbuchhaltung ist nun Frau Killer als neue FeBa Mitarbeiterin verantwortlich.



Am längsten von den drei Ruheständlern war Herr Schintz 24 Jahre für FeBa buchstäblich unterwegs. Als Kundenservice-Mitarbeiter besuchte er zahlreiche Baustellen im ganzen Bundesgebiet und lernte dabei viele unserer Händler kennen. In seine Fußstapfen tritt Herr Da Costa.



Allen drei danken wir für Ihren langjährigen Einsatz in unserem Unternehmen und wünschen ihnen einen schönen Ruhestand.

## Das erste FeBa Kickerturnier

Am Freitag, den 17. April 2009, wurde zum ersten Mal ein Hobby-Kickerturnier bei FeBa ausgetragen. Die Idee entstand beim alltäglichen Kickerspielen während der Mittagspause und wurde von den Auszubildenden Jérôme Helmkampf und Marcel Scheld organisiert. Als Veranstaltungsort wurde

unser neues FeBa Kompetenz-Zentrum genutzt, wo in angenehmer Atmosphäre inmitten unserer ausgestellten Fenster, Türen und der neuen Faltschiebeanlage enge Entscheidungen ausgetragen wurden. Das Team vom

Einkauf mit den Spielern Jürgen Nasauer und Christian Neuser konnte sich durchsetzen und ging als Sieger des Kickerturniers hervor. Den 2. Platz belegte das Team Stephan Schneider und Micha Tetzner.

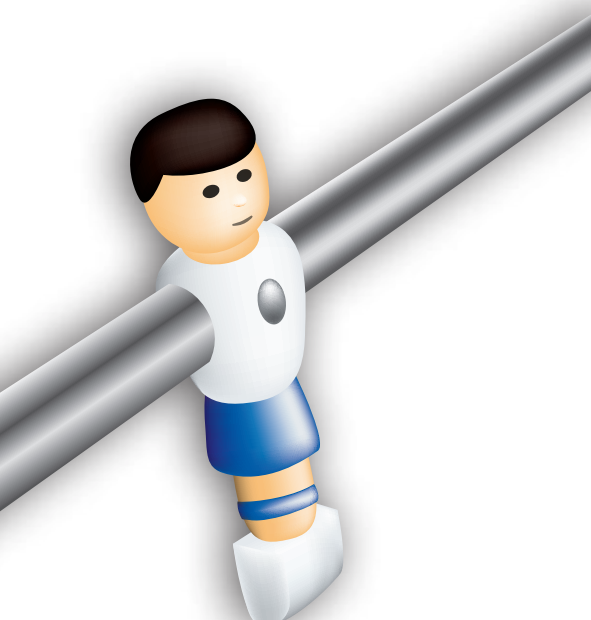

## Wohnungseinbruch - steigende Zahlen in der Kriminalstatistik

Die vor kurzem veröffentlichten Kriminalstatistiken 2008 der Bundesländer Berlin und NRW weisen steigende Zahlen im Bereich der Wohnungseinbrüche auf. In NRW hat sich die Anzahl der Einbrüche im Wohnungsbereich von 1644 Taten in 2007 auf 1950 in 2008 gesteigert, eine Steigerung von fast 19%. Hierbei ist nachweislich die Anzahl der Einbrüche zur Tageszeit um 33% gestiegen.

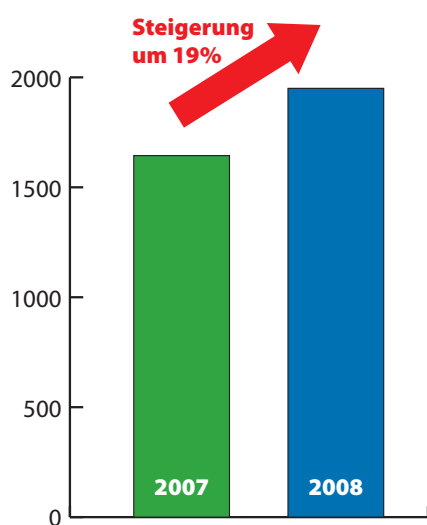

Die Grafik zeigt exemplarisch die Entwicklung der Wohnungseinbrüche in NRW – ähnliche Entwicklungen sind in der gesamten Bundesrepublik zu beobachten.

All dies wirkt sich auf das subjektive Sicherheitsgefühl der Bevölkerung aus – mit anderen Worten, die Angst vor einem Wohnungseinbruch nimmt zu.

Der Versuchsanteil bei den Wohnungseinbrüchen steigt. Bei vergleichender Betrachtung drängt sich die Feststellung auf, dass der Versuchsanteil – also die erfolgreiche Abwehr eines Wohnungseinbrechers – stärker wird, wenn eine konsequente Beratung im präventiven Bereich umgesetzt ist. Die individuelle Kundenberatung ist der erste und wichtigste Schritt zur Abwehr eines Wohnungseinbrechers. Richtig sichern – das heißt geprüft und nachweislich resistent – wie Fenster und Türen, die nach DIN V ENV 1627-30, Widerstandsklasse 2 erfolgreich gegen diesen Tätertyp mit seinem spezifischen Werkzeug getestet wurden und hier bestanden haben.

- Die meisten Einbrüche passieren während des Tages.
- In ca. 70 % der Fälle werden Fenster zum Eindringen aufgehoben.
- Einfache Werkzeuge wie Schraubenzieher sind am häufigsten im Einsatz.
- Neben sicherheitsbewusstem Verhalten und elektronischer Sicherungssysteme ist die mechanische Sicherung mit Abstand die wirksamste Maßnahme.



Die Kriminalpolizei empfiehlt:

- einbruchhemmende Sicherheitsbeschläge
- abschließbare Fenstergriffe
- einbruchhemmende Gläser oder Sicherheitsfolien



FeBa unterstützt Sie bei der kompetenten Beratung Ihrer Kunden mit den optimalen Produkten und Weiterbildungen. Lassen Sie sich bei uns von einem erfahrenen Kriminalkommissar als Sicherheitsberater ausbilden, sodass Sie Ihren Kunden individuelle Sicherheitslösungen bieten können.

Mit der FeBa-Kralle sind unsere Produkte bereits serienmäßig, ohne Aufpreis mit einem hohen Sicherheitsstandard ausgestattet. Nutzen Sie diesen Mehrwert für Ihren Erfolg. Zudem sind FeBa Produkte beim bayerischen Landeskriminalamt als geprüfte und zertifizierte einbruchhemmende Fenster gelistet:



KOMMISSION POLIZEILICHE KRIMINALPRÄVENTION HERSTELLERVERZEICHNIS  
ZENTRALE GESCHÄFTSSTELLE EINBRUCHHEMMENDE FENSTER / FASSADEN



**Geprüfte und zertifizierte einbruchhemmende Fenster / Fassaden**

nach DIN V ENV 1627 bzw. DIN V 18054  
(Stand: April 2009)

**FeBa Fensterbau GmbH**  
Carl-Benz-Str. 23  
57299 Burbach

Tel.: 02736 / 497-3  
Fax: 02736 / 497-500  
info@feba.de  
www.feba.de

**WK 2**

Einflügelig-Drehkipp, Stulp (zweiflügelig ohne Mittelpfosten), mehrflügelig, Fenstertür, mit fest verglastem Seitenteil, Festober- / unterlicht, Festverglasung,

Kunststoff

## Lärmbelastung in Deutschland ist eindeutig zu hoch

Kaum ein Bürger oder eine Bürgerin bleibt in Deutschland von Lärm verschont. Berechnungen des Umweltbundesamtes zeigen, dass etwa 13 Millionen der Einwohnerinnen und Einwohner mit Geräuschpegeln belastet sind, die deutliche lärmbedingte Gesundheitsrisiken und zunehmende Schlafstörungen verursachen. Dies gilt nicht nur für den, der nahe an einem Flughafen, einer Eisenbahnlinie oder Hauptverkehrsstraße wohnt.

Fenster, die noch vor einigen Jahren vielleicht ausreichend Schutz boten, gefährden heute unsere Gesundheit, weil sie den Lärm nicht stoppen. Lärm ist somit eine große Belastung und Gefahr für unsere Gesundheit!

Die Erhaltung der Lebensqualität, ohne Nachteile für den industriellen, verkehrsbedingten oder sportlichen Bereich, ist ein wichtiges Ziel bei der Planung von Gebäuden. Die Anforderungen an Fenster sind hier besonders hoch. Auf der einen Seite müssen diese Bauteile einen ausreichenden Schall-



Klima und Sonnenschutz gewährleisten, also vor negativen Umwelteinflüssen schützen, andererseits stellen Fenster die notwendige und wichtige Verbindung des Menschen zur Außenwelt dar. Mit Kunststoff-Fenster-Systemen aus dem Hause FeBa haben Sie die Gewähr, dass die Fenster auf

Dauer „dicht“ sind - zwischen Flügel und Rahmen, Glas und Flügel sowie im Bauwerksanschluss.

**Merke: Wird eine Lautstärke um 10 dB reduziert, empfindet das menschliche Ohr diese Lautstärke nur noch halb so laut!**

### Verschiedene Formen der Lärmbelastung bedürfen individuellen Lösungen für optimalen Lärmschutz – FeBa bietet hierfür die passenden Systeme an:

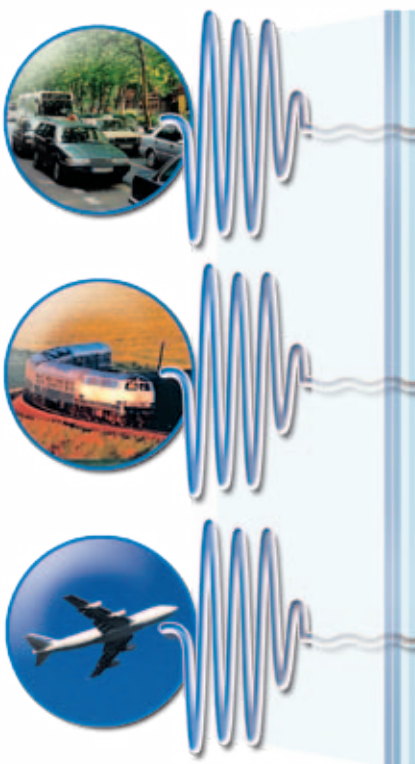

**Profil: FeBa NOVOTerm  
(6-Kammer System)  
Schallschutzverglasung: 26/36  
 $U_g = 1,1 \text{ W/m}^2\text{K}$   
Scheibenaufbau 6 - 16 - 4**

**$R_w (C;Ctr) = 38 \text{ dB}$**

**Profil: FeBa NOVOTerm  
(6-Kammer System)  
Schallschutzverglasung: 30/38  
 $U_g = 1,1 \text{ W/m}^2\text{K}$   
Scheibenaufbau 10 - 16 - 4**

**$R_w (C;Ctr) = 40 \text{ dB}$**

**Profil: FeBa NOVOTerm  
(6-Kammer System)  
Schallschutzverglasung: 30/38  
 $U_g = 1,1 \text{ W/m}^2\text{K}$   
Scheibenaufbau 10 - 18 - 10**

**$R_w (C;Ctr) = 44 \text{ dB}$**

## Die neue EnEV 2009 tritt am 1. Oktober in Kraft

### Mit FeBa-Produkten sind Sie gewappnet:

- Seit 2002 gibt es eine Energieeinsparverordnung (EnEV).
- Am 1. Oktober 2009 tritt die neue EnEV in Kraft – damit verschärfen sich die festgelegten Höchstwerte der Uw-Werte um 30 %.
- FeBa NOVOTherm erfüllt diese Anforderungen bereits heute und unterbietet das Anforderungsniveau um 10 %.
- Mit der FeBa-Schulung „Energiefachberater“ machen wir Sie fit für die kompetente energetische Beratung.
- FeBa bietet Fenster-Lösungen für Passivhäuser.

### U-Werte EnEV 2009 - 2007 bei erstmaligem Einbau, Ersatz, Erneuerung

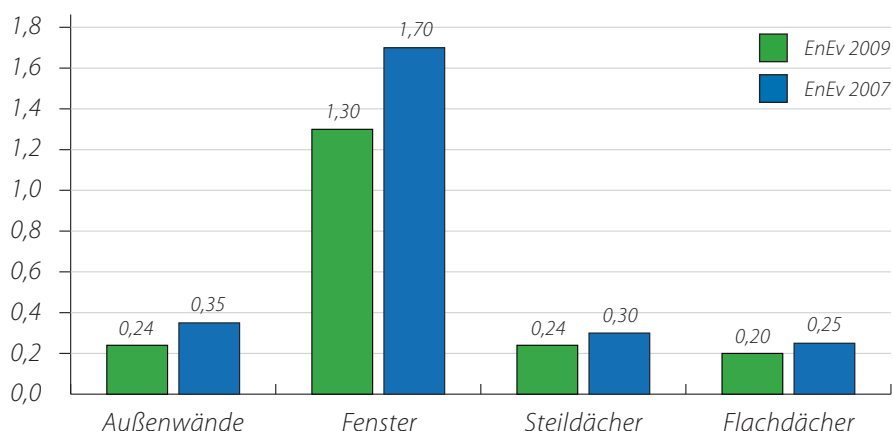

FeBa NOVOTherm



FeBa NOVOTherm Passiv

## FeBa Energieberater Gutscheine für die ersten 100 Gebäudesanierungen



Wir möchten Sanierer bei der Planung durchdachter Maßnahmen unterstützen und haben daher den FeBa Energieberater Gutschein ins Leben gerufen. Bauherren, die sich durch einen Energieberater zur Gebäudesanierung beraten lassen und daraufhin eine Komplettanierung im Gebäudebestand mit FeBa-

Produkten durchführen lassen, erstatten wir bis zu 150,- € der Energieberaterrechnung. Als Nachweis muss die Rechnung bei FeBa eingereicht werden. Wir bieten ebenfalls den Service, einen anerkannten Energieberater zu vermitteln, der die persönliche Situation analysiert und effiziente Sanierungsmaßnahmen vorschlägt.



### Sanieren lohnt sich noch nie mehr:

- Jetzt hohe staatliche Förderungen nutzen!
  - FeBa erstattet Ihnen bis zu 150,- € für eine individuelle Energieberatung.
  - Sparen Sie mindestens 400,- € jährlich durch neue FeBa-Fenster und -Türen.
  - FeBa bietet Ihnen die Möglichkeit die Investition bequem ab 39,- € pro Monat mit dem FeBa-Finanzservice zu finanzieren.
  - Deutlich mehr Sicherheit und Komfort durch neue Fenster und Türen!
- Nähere Informationen erhalten Sie bei Ihrem Gebietsverkaufsleiter und unter [www.feba.de](http://www.feba.de).

## Das FeBa Faltschiebesystem – großer Nutzen für Bauherren und Renovierer

Heben Sie sich vom Wettbewerb ab und öffnen neue Perspektiven mit der FeBa Faltschiebeanlage. Diese Innovation ist die in vieler Hinsicht bessere Alternative zu bestehenden Holz- und Alu-Ausführungen. Vor allem die bessere Wärmedämmung verschafft dem FeBa Faltschiebesystem bedeutende Marktvorteile, womit FeBa-Partner neue Märkte erschließen können.

Im Sommer ist eine komplette Öffnung möglich, sodass Wohnraum und Natur fließend ineinander übergehen. Im geschlossenen Zustand sorgen Mehrkammerprofile und Wärmeschutzverglasung für eine optimale Dämmung und innen für ein angenehmes Raumklima. In punkto Sicherheit ist auch dieses Produkt serienmäßig mit der exklusiven FeBa-Kralle ausgestattet ohne Aufpreis.

**Die Vorteile auf einen Blick, die das FeBa Faltschiebesystem zu einer attraktiven Alternative zu im Markt bestehenden Lösungen macht:**

- 🍀 Energieeinsparung durch hohe Wärmedämmung
- 🍀 Grenzenloser Weitblick durch schmale Profilansichten
- 🍀 Sicherheit durch optimalen Einbruchschutz mit der FeBa-Kralle
- 🍀 Komfort durch uneingeschränkte Öffnung und barrierefreien Übergang

### Einsatzbereiche:

Balkon-/Terrassenverglasung  
Wintergartenverglasung  
Schwimmbad  
Restaurantverglasung  
Geschäftseingänge  
Ausstellungsräume

**Die ersten Kunden sind bereits von dieser Innovation begeistert:**

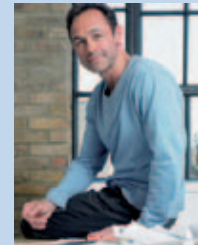







Architekt F. Müller aus Hamburg: „Bereits seit einigen Jahren hält sich der Trend zu großen Scheiben und Öffnungen stetig. Zudem möchten die Bauherren aber gleichzeitig beste Wärmedämmwerte und Energie einsparen. Mit den bisherigen Produkten, die eine flexible und großzügige Öffnung ermöglichen, mussten oftmals Einschränkungen bei den Wärmedämmwerten und der Optik gemacht werden. Dazu kann ich meinen Kunden nun eine Alternative anbieten, die die immer strenger werdenden Anforderungen an den Wärmeschutz mit einer großen Flexibilität verbindet. Nicht zuletzt sind durch die filigranen Profilansichten und Bänder die Blicke nach außen so gut wie nicht eingeschränkt. Den Ansprüchen der modernen Architektur und somit denen der Bauherren können wir mit dem neuen FeBa Faltschiebesystem optimal gerecht werden.“



## Effizientes Arbeiten mit FeBa Office

Effizientes Arbeiten von der Angebotserstellung bis zur Rechnungsprüfung ist Voraussetzung für erfolgreiches Arbeiten.

-  **Kosteneinsparung**  
rationelles Arbeiten
-  **Zeitersparnis**  
schnelle, einfache Bedienung geführter Programmablauf
-  **Flexibilität**  
Farbwechsel, Glaswechsel und Materialwandlung über alle Positionen hinweg  
eigene Konfigurationsmöglichkeiten
-  **Grafische Darstellung**  
Leicht verständliche Ausgabe auf Angeboten für Endkunden
-  **Gesteuerte Unternehmensabläufe**  
Von der Angebotserstellung bis zur Rechnungsprüfung
-  **Übersichtliche Struktur**



## FeBa wird Partner der Deutschen Gesellschaft für Gerontotechnik

FeBa ist seit diesem Jahr offizieller Partner der deutschen Gesellschaft für Gerontotechnik. Diese ist Dienstleister für Industrie, Handel und Handwerk im Wachstumsmarkt 50+ und beschäftigt sich seit Jahren mit Produkten und Dienstleistungen. Diese sind nicht ausschließlich für Senioren,

sondern zeichnen sich durch Komfort, Nutzerfreundlichkeit, Sicherheit, Funktionalität, Ästhetik und nicht zuletzt ansprechendes Design für jede Generation aus.

Von FeBa sind die Produkte NOVOTronic, Comfort Beschlag und die barrierefreie Schwelle in dem von der Gesellschaft veröffentlichten Katalog „Komfort & Qualität“ vorgestellt.

## Revolution in der Beschlagsführung einer Parallel-Schiebe-Tür

- ✔ komfortable und intuitive Bedienung
- ✔ kinderleichte Bedienung des Griffes
- ✔ Fehlbedienung unmöglich



## Parallel-Schiebe-Kipp-Tür 200

Technische Verbesserung bei der Parallel-Schiebe-Kipp-Tür (PSK 200) durch Wegfall der Rahmenverbreiterung.

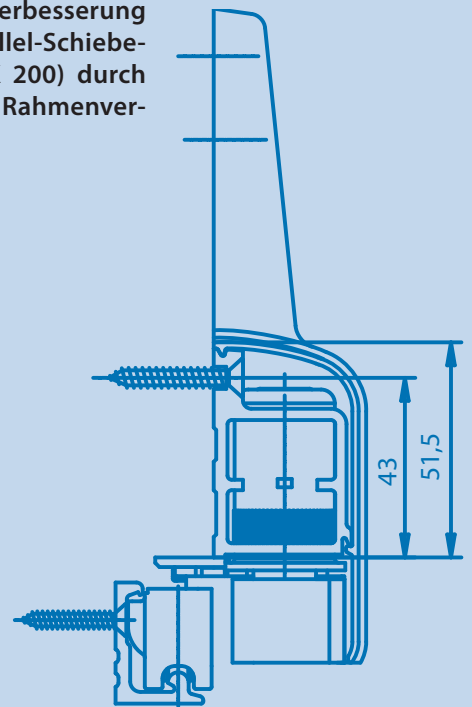

## Modell Weisshorn

Wir beobachten ständig die aktuellen Marktentwicklungen und nehmen Impulse unseres Verkaufsteams auf, das täglich mit den Kunden spricht. Daraus ergeben sich z.B. neue Haustürmodelle oder Modifikationen. So haben wir jüngst nach Anforderungen unserer Kunden das Modell K2 der Serie Carisma angepasst, wie links abgebildet. Damit es nicht zu Verwechslungen kommt und das bisherige Modell nach wie vor lieferbar ist, trägt die Tür im neuen Carisma Prospekt den Namen Weisshorn. Dieses zu K2 preisgleiche Modell ist ab sofort lieferbar.

## FeBa Seminare – für den täglichen Erfolg



„In einer Welt, die sich technisch kontinuierlich verändert, ist es unabdingbar, sich ständig weiterzubilden.“

Deshalb habe ich es begrüßt, dass mein Fensterlieferant FeBa, Schulungen, und somit etwas für die Weiterbildung seiner Kunden, anbietet. Logischerweise habe ich das Angebot der Energiefachberaterschulung gerne angenommen und diese in Burbach besucht. Die Informationen hinsichtlich Technik, Ausführung und aktueller EnEV waren für mich richtig interessant und seit dem beschäftige ich mich intensiv mit dem Thema Energieeinsparung. In Beratungsgesprächen mit dem Endkunden wurden zunehmend

weiterführende Fragen angesprochen, die über das Maß von Fenstern und Türen hinaus gingen. Diese nahm ich zum Anlass, mich zum Gebäudeenergieberater bei der Handwerkskammer ausbilden zu lassen. Wichtig für einen erfolgreichen Handwerker ist die stetige Weiterentwicklung, und somit lohnt sich die Investition in eine Schulung in jedem Fall und ist für die weitere Existenz unerlässlich.

Jörg Pieper  
Metallbaumeister und Gebäudeenergieberater



UNIVERSITÄT SIEGEN



Theorie  
und Praxis  
für Karrieren  
von morgen

FACHBEREICH 10  
Bauingenieurwesen



Arbeitsgruppe  
Baukonstruktion,  
Ingenieurholzbau  
und Bauphysik

Prof. Dr.-Ing. Peter Schmidt

Siegen, den 12.11.2007

Tel.: (0271) 740 – 2151 / – 2110  
Fax.: (0271) 740 – 2528  
schmidt@bauwesen.uni-siegen.de

Seminarurkunde

Herr Jörg Pieper

hat am ganztägigen Seminar

**Energiefachberater**

– Schwerpunkt Fenster und Türen –

am 12. November 2007 bei der Fa. FeBa-Fensterbau GmbH in Burbach qualifiziert teilgenommen und das Kolloquium erfolgreich bestanden.

Folgende Themen wurden behandelt:

- Physikalische Grundlagen Wärme und Feuchte
- Grundlagen EnEV und Energieausweis
- Energetische Gebäudesanierung mit Glas
- Die EnEV und ihre Auswirkung auf die Konstruktion von Fenstern
- Energiesparrechner

Schmidt



„Das Seminar zum Thema Sicherheit bei Kommissar Ellinghaus war wirklich ein Erlebnis. Zum Einen die vielen praktischen Beispiele und aktuellen Daten zum Thema Einbruch waren sehr interessant. Zum anderen wurden fachlich viele Informationen vermittelt. Eine gute Mischung einfach!“

# FeBa Seminare 2009 – für den täglichen Erfolg

Mit den erfolgreichen Schulungsangeboten von FeBa wurden seit 2006 bis heute 1.000 Energiefachberater und 300 Sicherheitsfachberater ausgebildet. Die richtige Investition in Ihre Kompetenz sowie die Ihrer Mitarbeiter. Im zweiten Halbjahr 2009 bieten wir folgende Seminare an:

## Energieberater:

- Mittwoch, 09. September 2009
- Dienstag, 15. September 2009 (Nähe Soltau)
- Dienstag, 29. September 2009 (Nähe Günzburg)
- Freitag, 09. Oktober 2009

**80,- € p.P.**  
(zzgl. MwSt.)

## Sicherheitsberater:

- Mittwoch, 12. August 2009 (Nähe Soltau)
- Mittwoch, 16. September 2009
- Mittwoch, 21. Oktober 2009 (Nähe Günzburg)
- Mittwoch, 18. November 2009

**80,- € p.P.**  
(zzgl. MwSt.)

## Office Starter/Auffrischer:

- Freitag, 11. September 2009
- Freitag, 27. November 2009

**50,- € p.P.**  
(zzgl. MwSt.)

## Office Fortgeschrittene:

- Freitag, 16. Oktober 2009

**50,- € p.P.**  
(zzgl. MwSt.)

## RAL-Montage:

- Mittwoch, 02. September 2009
- Freitag, 23. Oktober 2009
- Freitag, 04. Dezember 2009

**60,- € p.P.**  
(zzgl. MwSt.)

Im erfolgreichen Verkaufen möchten wir Sie, anknüpfend an das Seminar „Erfolgreich als FeBa-Partner“, auch weiterhin unterstützen. Dazu nutzen wir das neue FeBa Kompetenz-Zentrum und geben praktische Anleitung zum „Verkaufen mit Mehrwert“.

## Erfolgreich als FeBa-Partner

- Mittwoch, 04. November 2009

**95,- € p.P.**  
(zzgl. MwSt.)

## Frauen sind die besseren Verkäufer

- Donnerstag, 10. Dezember 2009

**95,- € p.P.**  
(zzgl. MwSt.)

## Monteure sind die Visitenkarte des Unternehmens

- Mittwoch, 28. Oktober 2009

**80,- € p.P.**  
(zzgl. MwSt.)  
ab 2 Pers.: **60,- € p.P.**

Nähere Infos zu den Seminaren finden Sie unter [www.feba.de/service](http://www.feba.de/service)

## Fax-Anmeldung 02736/497-500

Teilnehmer:

---

---

---

---

Datum/Unterschrift: \_\_\_\_\_

Firmenstempel

### Impressum:

Herausgeber:  
FeBa Fensterbau GmbH, 57299 Burbach,  
E-Mail: [info@feba.de](mailto:info@feba.de)

Druck: F&W Brockhaus oHG, Dillenburg

[www.feba.de](http://www.feba.de)